

Spänebrecher

Spänebrecher
S30GF bis S85GH



>> Vorteile

- > vertikaler Spänebrecher
- > hochverschleißfeste Ausführung
- > hochwertige, gehärtete Zerkleinerungswerkzeuge
- > unterschiedliche Mahlwerke
- > automatischer Grobteileauslass
- > kompakte und robuste Bauweise
- > Spänevolumenreduzierung um bis zu 80%
- > laufruhiger, vollautomatischer Betrieb
- > geringer Energiebedarf
- > wartungsfreundlich durch schnell auswechselbare Verschleißteile

>> Das Funktionsprinzip

Die zu zerkleinernden KSS-behafteten Woll- & Langspäne werden z.B. mit einem Späneförderer oder einem Hebe- & Kippperät in den Aufgabetrichter eingeleitet. Ein rotierender Messerkopf mit gehärteten Zerkleinerungswerkzeugen bewegt das gesamte Späneknäuel an den fest im Mahltrichter angebrachten, gehärteten Reißblöcken vorbei. Die so vorzerkleinerten Späne fallen nach unten in das Mahlwerk, wo sie auf ein Kleinmaß nachzerkleinert werden. Grobteile wie z.B. Stangenenden und Werkzeuge können im Automatikbetrieb ausgeschleust werden. Selbst zähste Späne lassen sich mit diesem Spänebrecher zerkleinern.

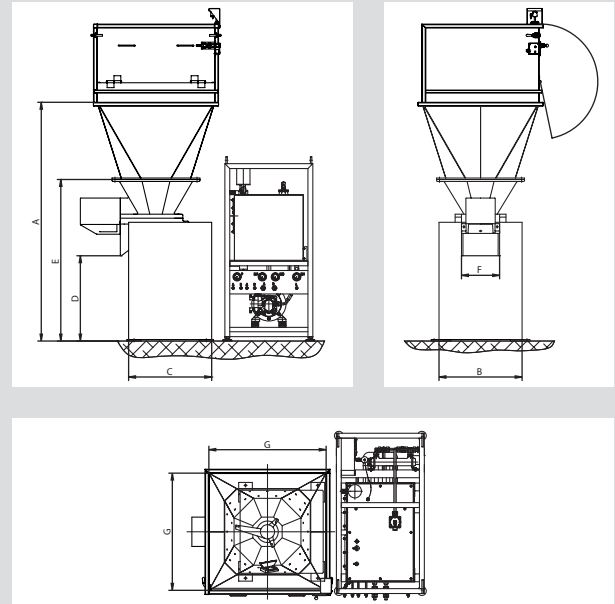

Typ	Durchsatz* [kg/h]				Abmessungen [mm]							Leistung [kW]	Gewicht [kg]
	Stahl	Edelstahl	Aluminium	Messing	A	B	C	D	E	F	G		
S30GF	300	150	100	450	1.090	620	270	150	590	200	500	3	300
S50GF	1.000	500	300	1.500	1.450	790	400	200	840	280	900	5,5	750
S50G/GH	1.000	500	300	1.500	1.930	700	750	680	1.320	280	900	5,5/15	900/1.500
S65G/GH	2.000	1.000	600	3.000	2.440	850	850	870	1.650	390	1.200	11/30	1.500/1.800
S66G	2.000	1.000	-	-	2.440	850	850	870	1.650	390	1.200	15	1.700
S75GH	5.000	2.500	1.500	-	3.010	1.100	1.100	900	2.040	520	1.400	55	4.100
S85GH	10.000	5.000	3.000	-	3.500	1.300	1.300	920	2.350	630	1.600	75	7.000

* Durchsatz mit Standard-Mahlwerk, abhängig von der Art und Beschaffenheit der Späne

LANNER[®]
The Specialist for chip processing