

ME-Zentrifuge

Chargenzentrifuge
ME-41 bis ME-81



Abb. mit Zubehör

>> Vorteile

- > steckerfertige Lieferung und einfachste Bedienung
- > ideal für die manuelle oder halbautomatische Entladung oder die Trocknung und Konservierung von Dreh-, Press- und Stanzteilen
- > sehr lange Standzeiten, schwingungsfreier Betrieb
- > kompakt und servicefreundlich, d.h. geringe Wartungskosten und kurze Amortisationszeiten
- > Trocknung bis zu 1% Restfeuchte möglich
- > Serienmäßig: Deckel mit Gasdruckfeder, elektromagnetische Verriegelung, Unwuchtschalter und Stillstandsüberwachung
- > Steuerung seitlich angebracht, d.h. nicht im Schwenkbereich des Krans

>> Das Funktionsprinzip

Die Einsatztrommel kann mittels einer Krantraverse in die Zentrifuge gehoben werden. Ist die Trommel in die Zentrifuge eingesetzt, beginnt die individuell einstellbare Schleuderzeit abzulaufen. Nach Beendigung des Schleudervorganges wird die Trommel entnommen und der Schleudervorgang kann mit dem nächsten, nassen Material wiederholt werden.

ME-Zentrifugen sind für jahrelangen Dauerbetrieb konstruiert. Das Maschinengehäuse besteht aus stabilem Stahlblech, die Zentrifugen werden vom zentral gelagerten Schweranläufermotor angetrieben. Der Deckel wird durch eine Gasdruckfeder in Position gehalten. Die elektromagnetische Deckelverriegelung, ein Unwuchtschalter und die Stillstandsüberwachung sorgen für maximale Betriebssicherheit.

Optional ist eine Drehzahlregelung, Kranstütze mit Schwenkarm, Elektrokettenzug, Heizung mit Heizkanal, Tank, Transportwagen für die Trommel oder kundenspezifische Aufnahmen, z.B. für Kisten oder Werkstücke erhältlich. Auch Sonderausführungen in Edelstahl, EX-geschützt oder für den vollautomatischen Betrieb sind auf Anfrage erhältlich.

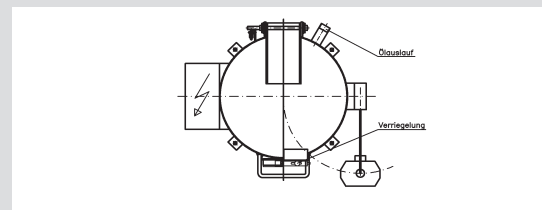
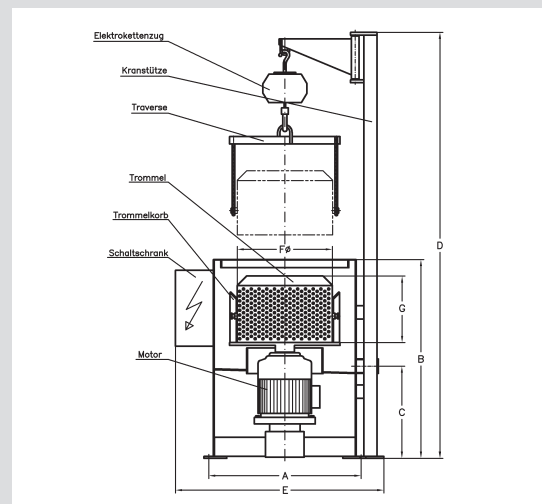

Typ	Beschickungsgewicht* [kg]	Trommelvolumen [l]	Chargen / h max.*	Abmessungen [mm]							Leistung [kW]	Drehzahl max. [min ⁻¹]*
				A	B	C	D	E	F Ø	G		
ME41	50	35	10	680	990	500	2.525	934	400	300	2,2	980
ME51	100	60	10	800	1.045	485	2.525	1.126	500	350	4,0	980
ME61	200	100	8	910	1.115	485	2.525	1.156	600	410	5,5	740
ME81	300	150	6	1.004	1.265	500	2.850	1.460	800	500	7,5	740

* abhängig von Form und Gewicht des Schleuderguts

LANNER®
The Specialist for chip processing